



ATC 40

CARRO



TRAZIONE/STERZO

4x4x4 con gestione elettronica.

STABILIZZATORI

Idrraulici telescopici con comandi indipendenti in cabina. Escursione parziale con possibilità di bloccaggio in 3 posizioni.

PONTI

Anteriore e posteriore traenti e sterzanti con differenziale. Bloccaggio differenziale su entrambi i ponti.

SOSPENSIONI

Idropneumatiche indipendenti, regolabili individualmente; livellamento automatico per marcia su strada.

STERZO

Ad azionamento meccanico servoassistito. 4 possibilità di sterzata.

FRENI

A doppio circuito indipendente a comando pneumatico; ABS, freno di parcheggio.

PNEUMATICI

385/95 R25 (445/95 R25) montati in singolo, adatti per impiego su strada e fuoristrada.

TORRETTA

BRACCIO

Telescopico a 7 sezioni da 7,5 a 35,1 m. Sfilamento completamente idraulico monocilindro con sincronizzazione sfilo e rientro degli elementi a controllo elettronico.

SOLLEVAMENTO BRACCIO

Da -10° a +80°.

ROTAZIONE

Continua su 360° gradi.

ARGANO

Posto direttamente sul braccio, azionato da motore a pistoni. Freno a dischi multipli e valvola di controbilanciamento.

CONTRAPPESO

1 blocco da 1,4t sulla torretta, 1 blocco da 1,6t sul carro. Sollevamento idraulico e posizionamento automatico.

MOTORE

MERCEDES OM926LA Common Rail, raffreddamento ad acqua, 6 cilindri turbodiesel. Potenza 220 kW a 2.200 giri/min. Emissioni di gas: 97/68/EG fase 3.

TRASMISSIONE

Idrostatica. Comando completamente elettronico della trazione.

CABINA

Tipo di luxe, monoposto completa di tutti i comandi gru e trasferimento su strada.

CONTROLLO ELETTRONICO

Il motore diesel, la trazione, i movimenti della gru ed il limitatore di carico sono controllati elettronicamente.

IMPIANTO ELETTRICO

A 24 volt; impianto di illuminazione secondo le norme europee.

CARRO



TRACCIÓN/DIRECCIÓN

4x4x4 con comando electrónico.

ESTABILIZADORES

Hidráulicos telescópicos con comandos independientes en cabina. Extensión parcial con posibilidad de bloqueo en 3 posiciones.

EJES

Anterior y posterior motrices-directrices, con diferencial. Bloqueo de diferencial en ambos ejes.

SUSPENSIONES

Hidroneumáticas independientes, regulables individualmente; nivelación automática para marcha en carretera.

DIRECCIÓN

Con accionamiento mecánico servo asistido. 4 posibilidades de dirección.

FRENOS

A doble circuito independiente a comando neumático; ABS, freno de estacionamiento.

NEUMÁTICOS

385/95 R25 (445/95 R25) montados individualmente, adaptos para uso en carretera y todo terreno.

ESTRUCTURA GIRATORIA

PLUMA

Telescopica con 7 secciones desde 7,5 m hasta 35,1 m. Extensión completamente hidráulica monocilindro con sincronización extender / recoger los elementos a control electrónico.

ELEVACIÓN DE LA PLUMA

Desde -10° hasta +80°.

GIRO

Continuo sobre 360°.

CABRESTANTE

Puesto directamente en la pluma, accionado por motor a pistones. Freno a discos múltiples y válvula de contrabalanceamiento.

CONTRAPESO

1 bloque de 1,4t sobre la estructura giratoria, 1 bloque de 1,6t sobre el carro. Elevación hidráulica y desplazamiento automático.

MOTOR

MERCEDES OM926LA Common Rail, refrigeración a agua, 6 cilindros turbodiesel. Potencia 220 kW a 2.200 giros/min. Norma: 97/68/EG fase 3.

TRANSMISIÓN

Hidrostatica. Comando completamente electrónico de la tracción.

CABINA

Tipo de luxe, monopuesto, completa de todos los mandos grúa y transferencia en carretera.

CONTROL ELECTRÓNICO

El motor diesel, la tracción, los movimientos de la grúa y el limitador de cargas están controlados electrónicamente.

IMPLANTO ELECTRICO

A 24 volt. Implanto de iluminación según las normas europeas.

CHASSIS



DRIVING/STEERING

4x4x4 with electronic control.

OUTRIGGERS

Telescopic, independent type, hydraulically operated from the cab. Extension lockable in 3 positions.

AXLES

Front and rear driving/steering axles with differential lock. Differential lockout on both axles.

SUSPENSIONS

Adjustable, hydropneumatically operated independent suspensions; automatic levelling for road travel.

STEERING

Mechanical hydraulically assisted steering system. Four steering modes available.

BRAKES

Air controlled, dual independent braking system; ABS, parking brake.

TYRES

385/95 R25 (445/95 R25) single mounted front and rear, suitable for on- and off-the-road operation.

SUPERSTRUCTURE

BOOM

7 section fully powered telescopic boom from 7,5 to 35,1 m. Electronically controlled synchronization of boom telescope and retraction through monocylinder.

BOOM ELEVATION

From -10° through +80°.

SLEW

360° continuous rotation.

HOIST

Boom mounted, operated by piston motor; multi-disc brake and counterbalance valve.

COUNTERWEIGHT

1 block of 1,4t on the superstructure, 1 block of 1,6t on the chassis; hydraulic elevation and automatic positioning.

ENGINE

MERCEDES OM926LA Common Rail, watercooled 6 cylinder turbodiesel, 220 kW at 2.200 rpm. Regulation: 97/68/EG fase 3.

TRANSMISSION

Hydrostatic with continuous speed regulation. Fully electronic drive control.

CABIN

De luxe type, one man design with all crane and travel controls.

ELECTRONIC SYSTEM

The diesel engine, the crane drive, crane motions and the safe load indicator are electronically controlled.

ELECTRICAL EQUIPMENT

24 Volt complying with EC road traffic regulation.

UNTERWAGEN



ANTRIEB / LENKUNG

4x4x4 mit elektronische Steuerung.

ABSTÜTZUNG

Hydraulisch teleskopierbar, von der Kabine einzeln betätigt. Abstützbasis in 3 Positionen verriegelbar.

ACHSEN

Vorder- und Hinter-Lenktriebachsen mit Differential. Differentialsperre auf beide Achsen.

FEDERUNG

Hydropneumatisch und individuell einstellbar; Automatisch für Strassenfahrt.

LENKUNG

Mechanisch betätigte Servo-Lenkung. Vier Lenkprogramme.

BREMSEN

Zweikreis-Druckluft-Bremse mit ABS; Feststellbremse.

BEREIFUNG

385/95 R25 (445/95 R25) 4-fach, für Strassenfahrt und Kranbetrieb geeignet.

OBERWAGEN

AUSLEGER

7-teiliger hydraulisch teleskopierbar von 7,5 m bis 35,1 m. Einzelzylinder Teleskopierfolge mit elektronischer Überwachung.

WIPPERK

Auslegerstellwinkel -10° $+80^{\circ}$.

DREHWERK

360° unbegrenzt drehbar.

HUBWERK

Direkt auf den Ausleger aufgesetzt; Axialkolben-Konstantmotor mit Senkbremsventil.

GEGENGEWICHT

1 Teil von 1,4t auf den Oberwagen, 1 Teil von 1,6t auf den Unterwagen; hydraulischer Wippenwerk und automatische Bewegungen.

MOTOR

Wassergekühlter 6-Zylinder TurboDiesel-Motor MERCEDES OM926LA Common Rail, 220 kW bei 2.200 rpm. Vorschrift 97/68/EG fase 3.

FAHRANTRIEB

Hydrostatischer geschlossener Kreislauf. Vollelektronische Antriebssteuerung.

KABINE

Grossräumige 1-Mann-Kabine für die Bedienung aller Kran- und Fahrbewegungen.

ELEKTRONISCHES SYSTEM

Der Diesel-Motor, der Antrieb, die Kranbewegungen und der LMB sind elektronisch überwacht.

ELEKTRIK

24V Betriebsspannung. Beleuchtungsanlage gemäss EWG-Vorschriften.

CHASSIS



TRACTION/DIRECTION

4x4x4 avec commande électronique.

STABILISATEURS

Téléscopiques à commande hydraulique, du type indépendant commandés depuis la cabine. Toutes combinaisons de calage possible avec blocage en trois positions.

ESSIEUX AV/AR

Moteurs et directeurs avec différentiel. Blocage des différentiels AV et AR.

SUSPENSIONS

Hydropneumatiques indépendantes à réglage individuel. Mise à niveau Automatique pendant les déplacements.

DIRECTION

Mechanique avec servo-commande. Quatre modes de direction.

FREINS

Deux circuits indépendants à commande pneumatique; ABS, frein de stationnement.

PNEUMATIQUES

385/95 R25 (445/95 R25), montage simple AV et AR, pour travail sur pneus et déplacement sur route.

PARTIE TOURNANTE

FLECHE

En 7 éléments de 7,5 m à 35,1 m. Monocylindre de télescope des éléments entièrement hydraulique et synchronisé par commande électronique.

RELEVAGE DE FLECHE

De -10° à $+80^{\circ}$.

ORIENTATION

Continue de 360°.

TRÉUIL

Monté directement sur la flèche, actionné par moteur à pistons axiaux; frein multidisques et valve régulatrice.

CONTREPOIDS

1 bloc de 1,4t sur la partie tournante, 1 bloc de 1,6t sur le chassis; relevage hydraulique et déplacement automatique.

MOTEUR

MERCEDES OM926LA Common Rail, refroidissement par eau, 6 cylindres turbodiesel, 220 kW à 2.200 t/mn. Norme: 97/68/EG fase 3.

TRANSMISSION

Hydrostatique avec réglage continu de la vitesse, à commande électronique.

CABINE

De luxe monoplace, avec toutes les commandes grue et déplacement.

SYSTEME ELECTRONIQUE

Le moteur diesel, la translation, les mouvements grue et le CEC sont contrôlés par le système électronique.

CIRCUIT ELECTRIQUE

24 Volt; éclairage aux normes CE.

ACCESSORI OPZIONALI



Montante industriale 1,1 m
Falcone telescopico 8,0-12,0 m
Contrappeso addizionale 2,0t
Radiocomando
Sistema centralizzato di lubrificazione del carro
Catalizzatore
Ruota di scorta
Gancio rimorchio
Climatizzatore automatico

OPCIONALES



Runner de 1,1m
Plumin telescópico plegable 8,0-12,0 m
Contrapeso adicional 2,0t
Mando a distancia
Sistema automático de lubricación centralizada para el carro
Silenciador catalítico
Rueda de repuesto
Gancho de remolque
Sistema automático del clima, aire acondicionado incluido

OPTIONAL EQUIPMENT



Runner 1,1m
Foldable fly jib 8,0-12,0 m
Auxiliary counterweight 2,0t
Remote control
Automatic centralised lubrication for carrier
Catalytic muffler
Spare wheel
Tow hook
Automatic climate control incorporating air-conditioning

ZUSATZAUSRÜSTUNG



Schwerlastspitze 1,1 m
Faltbare Klappspitze 8,0-12,0 m
Zusatzgegengewicht 2,0t
Fernbedienung
Automatische Zentralschmieranlage fuer den Unterwagen
Katalysator
Reserverad
Anhaengerkupplung
Automatische Klimaanlage

OPTIONS



Flèche de montage 1,1 m
Extension télescopique répliable 8,0-12,0 m
Contrepoids supplémentaire 2,0t
Télécommande
Système automatique de graissage centralisé pour le chassis
Pot catalytique
Roue de secours
Crochet d'attelage
Climatiseur automatique en cabine

ATC 40

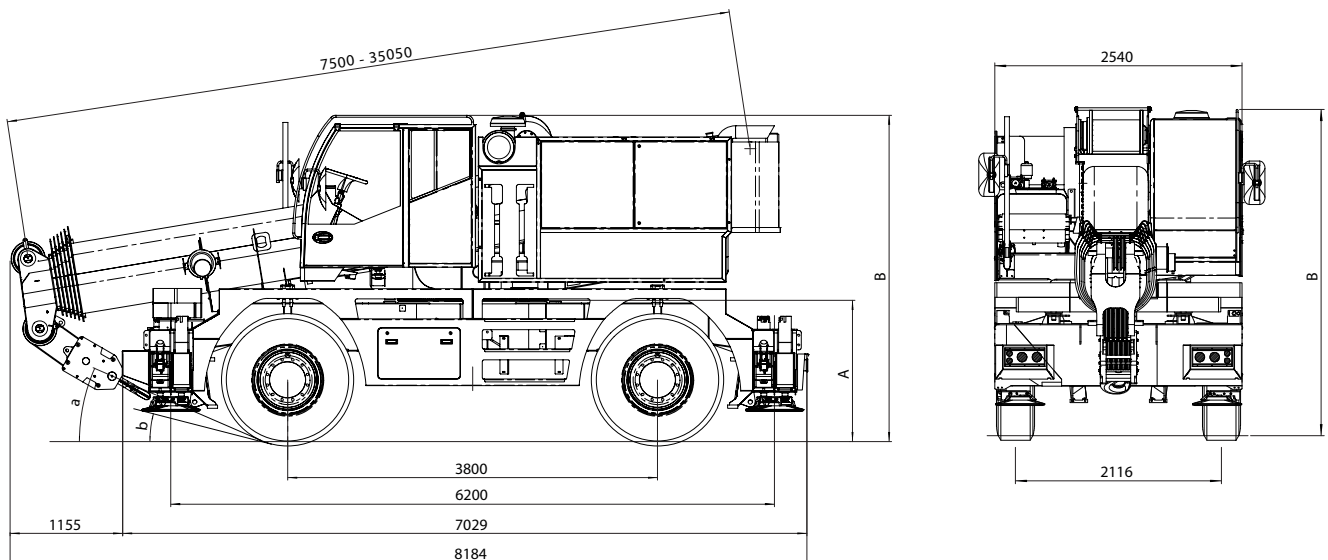

DIMENSIONI / DIMENSIONES / DIMENSIONS / ABMESSUNGEN / DIMENSIONS

| Pneumatici Neumáticos Type of tyres Bereifung Pneus | Assetto Posición Level Niveau Level | A (mm) | B (mm) | a (°) | b (°) |
|---|---|--------|--------|-------|-------|
| 385/95 R 25 | Stradale Calzada Road | 1450 | 3352 | 23,0 | 14,0 |
| 445/95 R 25 | Strasse Route | 1500 | 3402 | 26,0 | 16,5 |

| DATI TECNICI | DATOS TÉCNICOS | TECHNICAL DATA | TECHNISCHE DATEN | DONNEES TECHNIQUES | |
|---|---|---|--|---|---|
| DATI GENERALI | DATOS GENERALES | GENERAL DATA | ALLGEMEINE DATEN | CARACTÉRISTIQUES GÉNÉRALES | |
| Pendenza superabile pratica | Pendiente superable (practica) | Max negotiable gradient (unladen) | Steigfähigkeit (praktisch) | Pente franchissable pratique | 50% |
| Peso in ordine di marcia • Totale • Su asse anteriore • Su asse posteriore | Peso en calzada • Total • Sobre el eje anterior • Sobre el eje posterior | Weight in travel order • Total • On front axle • On rear axle | Gewicht in Fahrstellung • Gesamt • Vorderachse • Hinterachse | Poids de la machine de base • Total • Sur essieu AV • Sur essieu AR | 24.000 kg 12.000 kg 12.000 kg |
| Raggio di sterzata • 2 ruote sterzanti • 4 ruote sterzanti | Radio de dirección • 2 ruedas directrices • 4 ruedas directrices | Turning radius • 2 wheel steer • 4 wheel steer | Wenderadius • Zweiradlenkung • Vierradlenkung | Rayons de braquage • 1 essieu directeur • 2 essieux directeurs | 8,730 m 6,385 m |
| PRESTAZIONI | PRESTACIONES | PERFORMANCES | LEISTUNGEN | PERFORMANCES | |
| Tiro max argano Velocità argano Velocità di rotazione Velocità sollevamento braccio Velocità di sfilo Velocità su strada | Tiro maximo del cabrestante Velocidad del cabrestante Velocidad de giro Velocidad de elevación pluma Velocidad de extensión pluma Velocidad en carretera | Hoist max pull Hoisting speed Slewing speed Boom elevation speed Boom telescoping speed Travelling speed on road | Hubwerk-Strangzug Hubwerkgeschwindigkeit Drehgeschwindigkeit Auslegerhub Teleskopiergeschwindigkeit Fahrgeschwindigkeit | Treuil effort maxi Vitesse treuil de levage Vitesse d'orientation Relevage de flèche complet Télescopage complet Vitesse sur route | 45 kN 0-120 m/min 2,5 rpm 40 sec 390 sec 75 km/h |

Dati e caratteristiche possono variare senza obbligo di preavviso.

La empresa se reserva el derecho de efectuar cambios en las especificaciones sin previo aviso.

In accordance with our policy of constant improvement we reserve the right to amend this specification at any time without notice.

Wir behalten uns vor, die technischen Daten im Zuge der Weiterentwicklung zu ändern.

Suivant notre politique d'amélioration continue, nous nous réservons le droit de modifier sans préavis certaines des caractéristiques indiquées dans cette notice.

LOCATELLI
AUTOGRU
High Quality Since 1954



Locatelli S.p.A.

Sede Amministrativa e Produttiva - Via Lombardia, 32 - 24030 Mapello (Bergamo) - Italy - Tel. +39 035 4945066 - Fax +39 035 4945549

Sedi Commerciali - Via dell'Industria 2 bis - 30031 Dolo (Venezia) - Italy // Via Lombardia, 32 - 24030 Mapello (Bergamo) - Italy

www.locatell Crane.com - Email: info@locatell Crane.com